

ONDER VOORBEHOUD VAN TECHNISCHE WIJZIGINGEN · COPYRIGHT ELAFLEX HIBY · Modifications techniques réservées · Copies et impressions seulement avec notre accord

GROEP 5 Groupe	UITVOERING · MATERIALEN TOEPASSINGEN <i>Exécution · Matériaux Domaine d'utilisation</i> Specificaties	GE- WICHT <i>Poids</i> ≈ kg	SLANG- AANSLUITING <i>Raccord</i>	ARTIKELCODE <i>Référence</i> Type
	<p>ZVA AdBlue HV: Tankpistool met automatische afslag, terugslagklep, 3-traps hendelvergrendeling met vergrendelingspin EB 280, kogel/kipventiel en zeef EK 172. Naar keuze met vaste slangaansluiting 'F', draaikoppeling EA 075 A of breekkoppeling SSB 16 SS in roestvrij staal.</p> <p>Pistoolhuis in chemisch vernikkeld aluminium en kunststof bekleed, aluminium uitloopbuis met magneetschakelaar, inwendige onderdelen in roestvrij staal/kunststof. Slangaansluiting roestvrij staal. Hendel blauw gerilsaniseerd, beschermkap zwart of blauw en koudegrip PVC, dichtingen NBR/PU. Uitloopbuis met magneetschakelaar.</p> <p>AdBlue® is een gedeponeerd merk van het Duitse VDA.</p> <div style="border: 1px solid black; padding: 2px; width: fit-content;"> ATEX (Ⓜ II G Ex h IIA Ga) Certificaat nr. TPS 19 ATEX 103415 0002 U </div> <p>ZVA AdBlue HV: <i>Pistolet à arrêt automatique, clapet, blocage de levier à 3 positions avec goupille EB 280, bille de sécurité et filtre EK 172. Au choix avec raccord fixe 'F' ou raccord tournant EA 075 A ou raccord cassant SSB 16 SS, en acier inoxydable.</i></p> <p><i>Corps en aluminium nickelé et revêtu, tube en aluminium avec détrompeur magnétique, pièces internes acier inox et matière synthétique. Raccord inox, levier bleu rilsanisé, 'chaussette pistolet' noire ou bleue et protection anti-froid en PVC. Joint en NBR/PU. Tube avec détrompeur magnétique.</i></p> <p>AdBlue® est une marque déposée du VDA.</p> <div style="border: 1px solid black; padding: 2px; width: fit-content;"> ATEX (Ⓜ II G Ex h IIA Ga) Certificat N° TPS 19 ATEX 103415 0002 U </div>	<p>1,05</p> <p>1,15</p> <p>1,05</p>	<p>met draaikoppeling EA 075 A</p> <p>R 1" AG 1" BSP male</p> <p>avec raccord tournant EA 075 A</p> <p>met breekkoppeling/geïntegreerde draaikoppeling SSB 16 SS</p> <p>R 1" AG 1" BSP male</p> <p>avec raccord tournant / cassant intégr. SSB 16 SS</p> <p>met vaste aansluiting 'F' EG 173 A</p> <p>R 1" AG 1" BSP male</p> <p>avec raccord fixe 'F' EG 173 A</p>	<p>ZVA AdBlue HV ...</p> <p>ZVA AdBlue HV ... SSB</p> <p>ZVA AdBlue HV ... F</p>
	<p>ELAFIX 40 wordt door de voertuigfabrikant in een geschikte tankopening DN 40 of groter ingebouwd. Betanking met het ZVA AdBlue pistool is enkel mogelijk in combinatie met de ELAFIX 40 magneetadaptor. De magneetschakelaar in de uitloopbuis wordt geopend door het magnetisch veld in de tankopening. Vullen van andere brandstoftanks met AdBlue is daardoor uitgesloten. Omgekeerd is het betanken van de AdBlue tank met benzine of diesel niet mogelijk omdat de uitloopbuizen van deze pistolen niet in de ELAFIX 40 magneetadaptor passen. Materiaal: adaptorhuis in POM, ingekamerde ringmagneet. Poids ≈ 65 g</p> <p><i>L'adaptateur ELAFIX 40 est mis en place par le fabricant, il est fixé par encliquetage dans un embout de remplissage de réservoir de DN 40 ou plus.</i></p> <p><i>Le pistolet de remplissage ZVA AdBlue n'autorise le plein qu'en liaison avec l'adaptateur magnétique ELAFIX 40. Le champ magnétique défini dans l'embout de remplissage ouvre le contacteur magnétique du bec. Le remplissage d'autres réservoirs avec de l'AdBlue est donc exclu. De même que le remplissage d'un réservoir d'AdBlue avec un carburant est impossible, le bec d'un pistolet essence ou gazole n'entrant pas dans l'adaptateur magnétique ELAFIX 40. Matériaux: corps en POM, aimant annulaire encastré. Poids ≈ 65 g</i></p> <p>Speciale uitvoering met diefstalbescherming: uitvoering zoals ELAFIX 40, maar huls met korf, zodat er geen slang in de tank kan gestoken worden. Gewicht ≈ 70 g</p> <p><i>Construction spéciale avec protection antivol (anti-siphon): Même définition et matières que l'ELAFIX 40, mais avec un tamis pour éviter l'introduction de tuyau. Poids ≈ 70 g</i></p>			<p>ELAFIX 40</p> <p>ELAFIX 40 ANTI-SIPHON</p>



Automatisch tankpistool ZVA AdBlue HV, in gecoat aluminium voor de betanking van vrachtwagens met AdBlue® ureumoplossing volgens ISO 22241-1 (DEF / AUS 32 / ARLA 32).

Om foutieve betanking te voorkomen, werkt het pistool enkel in combinatie met een genormeerde magneetadaptor zoals de ELAFIX 40 die in de tankopening is gemonteerd. Max. pompdebiet 40 l/min; werkdruk 0,5–3,5 bar, minimaal pompdebiet 20 l/min. Temperatuur -5°C tot +55°C; gebruik bij lage temperaturen enkel in combinatie met een verwarmingssysteem in de pompen.

Pistolet automatique ZVA AdBlue HV en aluminium nickelé pour le remplissage de réservoirs de camions pour solution d'urée AdBlue® selon ISO 22241-1 (DEF / AUS 32 / ARLA 32).

Pour éviter une erreur de livraison, l'utilisation du pistolet n'est possible qu'en combinaison avec un détrompeur de type ELAFIX 40 installé dans le réservoir du camion. Débit jusqu'à 40 l/min, pression d'utilisation de 0,5 à 3,5 bar. Débit minimum de la pompe: 20 l/min. Plage de température -5°C à +55°C. L'utilisation à des températures plus basses se fait avec un système de chauffage installé dans le distributeur.



Magneetadaptor ELAFIX 40 voor inbouw in de tankopening DN 40 of groter voor een betanking zonder verwisselingsgevaar, in combinatie met ZVA AdBlue HV. Volgens ISO 22241-4.

Adaptateur magnétique ELAFIX 40 pour le montage dans l'embout de remplissage du réservoir à partir de DN 40, pour le remplissage sans risque de confusion de la solution d'urée en liaison avec le ZVA AdBlue. Répond aux spécifications de l'ISO 22241-4.

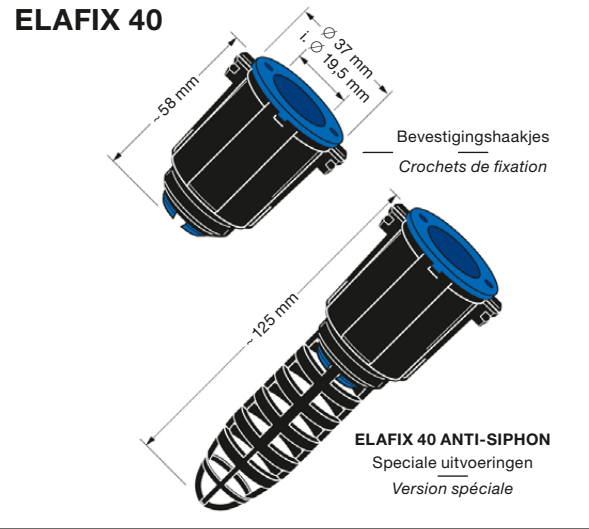

Onderdelen ZVA Slimline AdBlue HV · Pièces de détachées ZVA Slimline AdBlue HV

- 1) Het pistoolhuis wordt niet als onderdeel geleverd.
 2) Swivelhuis in roestvrij staal / POM, niet als onderdeel beschikbaar.

- 1) Le corps n'est pas disponible en tant que pièce détachée.
 2) Le corps du raccord tournant inox/POM n'est pas disponible en tant que pièce détachée.

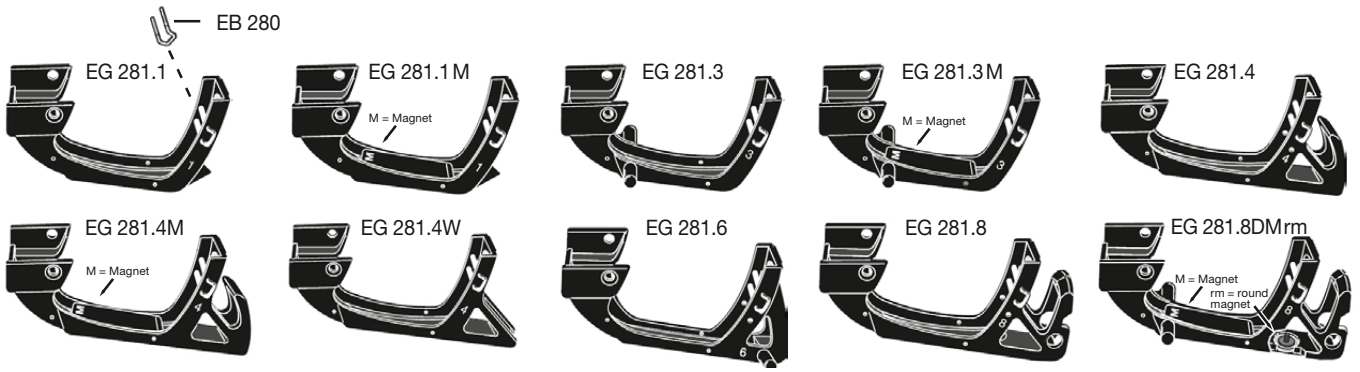
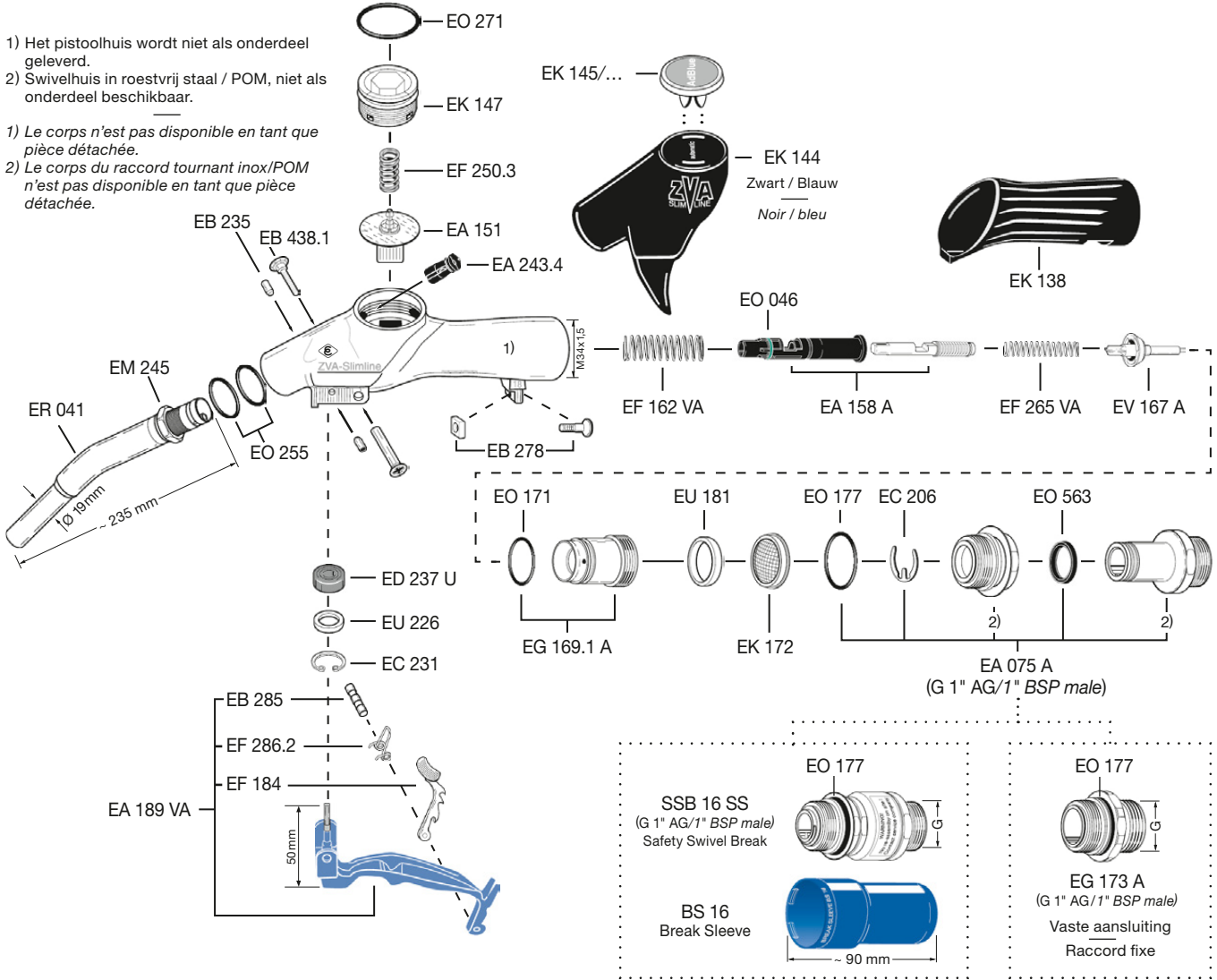

EK 145/... Productplaatjes AdBlue®
<https://badgeselector.elaflex.de/>
 EK 145/... Plaquette produit AdBlue®
<https://badgeselector.elaflex.de/>

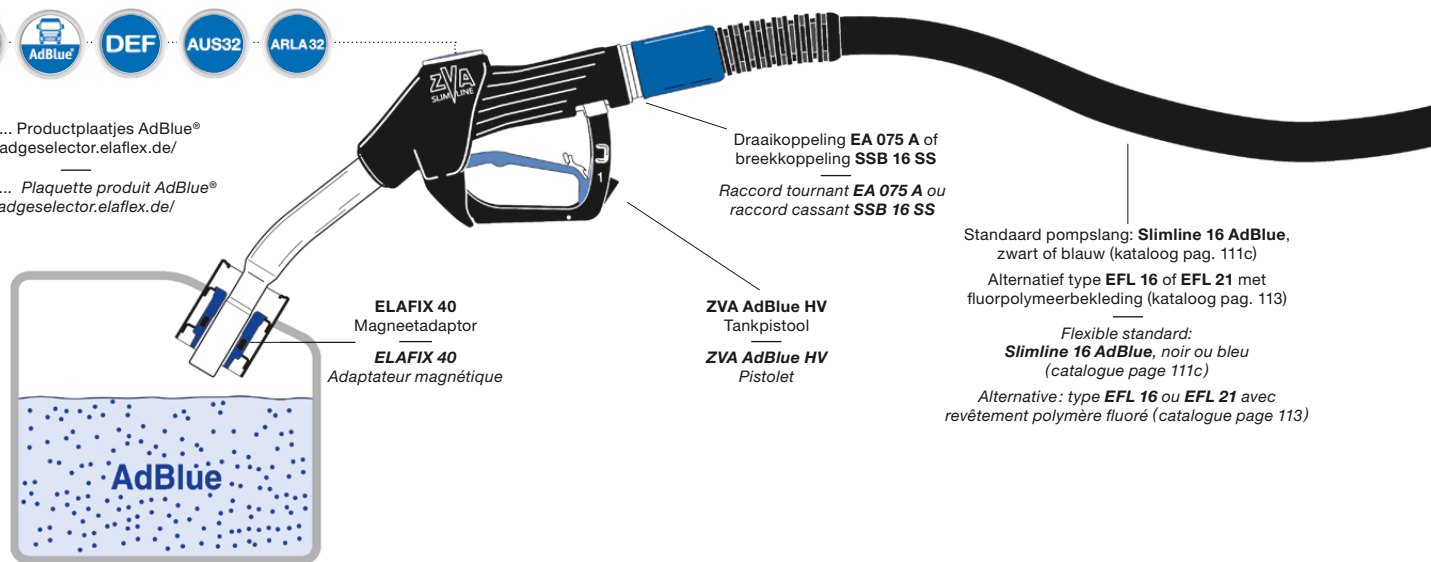

Standaard pomp slang: **Slimline 16 AdBlue**, zwart of blauw (katalogoog pag. 111c)
 Alternatief type **EFL 16** of **EFL 21** met fluorpolymeerbekleding (katalogoog pag. 113)
 Flexible standard: **Slimline 16 AdBlue**, noir ou bleu (catalogue page 111c)
 Alternative: type **EFL 16** ou **EFL 21** avec revêtement polymère fluoré (catalogue page 113)

ONDER VOORBEHOUD VAN TECHNISCHE WIJZIGINGEN · COPYRIGHT ELAFLEX HIBY · Modifications techniques réservées · Copies et impressions seulement avec notre accord

GROEP	UITVOERING · MATERIALEN TOEPASSINGEN	GEWICHT	SLANGAANSLUITING	ARTIKELCODE
5	Exécution · Matériaux Domaine d'utilisation	Poids	Raccord	Référence
Groupe	Specificaties	≈ kg		Type



ZVA AdBlue LV:
 Tankpistool met automatische afslag, terugslagklep, 1-traps hendelvergrendeling met vergrendelingspin EB 280.
 Pistoolhuis chemisch vernikkeld aluminium en kunststof bekleed. Uitloopbuis vezelversterkte kunststof met geïntegreerde bescherming tegen foutbetanking, voorkomt ook nadruppelen. Inwendige delen roestvrij staal / POM, grove zeef EK 172 in PA. Hendel met instelschroef voor debietregeling en beugel PA. Beschermkap en koudgreep PVC, dichtingen NBR en PU. Levering met EW 22 testadaptor.

ZVA AdBlue LV:
*Pistolet à arrêt automatique, clapet, gâchette à 1 position avec goupille EB 280.
 Corps en aluminium nickelé et revêtu, bec en matière composite renforcé fibre de verre avec détrompeur intégré et anti-goutte.
 Pièces internes acier inoxydable / POM, filtre EK 172 en PA. Gâchette avec vis de réglage du débit et garde en PA. 'Chaussette pistolet' noire ou bleue et protection anti-froid en PVC, joints en NBR / PU. Livré avec l'adaptateur de test EW 22.*

Automatische tankpistool voor AdBlue® ureumoplossing volgens ISO 22241-1 (DEF / AUS / ARLA 32), voor voertuigen < 3,5 ton (auto's en bestelwagens). Met geïntegreerde beveiliging tegen foutbetanking, betanking enkel mogelijk met een tankopening volgens ISO 22241-5. Max. debiet 10 l / min; aanbevolen pompdebiet 4–5 l / min. Benodigde werkdruk 1,5–3,5 bar. Temperatuur -5°C tot +55°C; gebruik bij lage temperaturen enkel in combinatie met een verwarmingsstelsysteem in de pompen.
 Conform EN 13012, ATEX-keur voor installatie in MPD-distributiepompen.

*Pistolet automatique pour solution d'urée AdBlue® selon ISO 22241-1 (DEF / AUS 32 / ARLA 32) pour le remplissage de réservoirs de véhicules légers < 3.5 t (voitures et fourgons). Un détrompeur est intégré. Livraison possible uniquement sur réservoirs munis d'une bouche de remplissage répondant à la norme ISO 22241-5.
 Débit maximum 10 l / min, et conseillé à 4–5 l / min. Pression d'utilisation de 1,5 à 3,5 bar. Plage de température -5°C à +55°C. L'utilisation à des températures plus basses se fait avec un système de chauffage installé dans le distributeur.
 Répond à la norme EN 13012, certifié ATEX pour installation sur distributeur de carburant.*

Slangaansluitingen met debietschakelaar: ZVA AdBlue LV worden bij voorkeur geleverd met draaikoppeling EA 075 LV of breekkoppeling SSB 16 LV. Deze slangansluitingen zijn voorzien van een debietschakelaar waarmee het debiet kan ingesteld worden tussen 8–10 l / min voor ijking / kalibratie en de aanbevolen 4–5 l / min voor gebruik. Volgens EN 13617-4 (ISO 22241). Materiaal: roestvrij staal, POM, NBR-dichtingen. Levering met testsleutel EW T AdBlue.	1,05	met draaikoppeling EA 075 LV R 1" AG 1" BSP male avec raccord tournant EA 075 LV	ZVA AdBlue LV ... EA 075 LV
	1,25	met breekkoppeling / geïntegreerde draaikoppeling SSB 16 LV R 1" AG 1" BSP male avec raccord tournant / cassant SSB 16 LV	ZVA AdBlue LV ... SSB 16 LV
	1,00	met draaikoppeling EA 075 A R 1" AG 1" BSP male avec raccord tournant EA 075 A	ZVA AdBlue LV ... EA 075 A
Raccord avec interrupteur de limitation de débit: <i>Les pistolets ZVA AdBlue LV sont livrés de préférence avec le raccord tournant EA 075 LV ou le raccord cassant SSB 16 LV. Ce raccord contient un limiteur de débit permettant 8–10 l / min pour la calibration et 4–5 l / min pour l'utilisation usuelle. Répond à l'EN 13617 (ISO 22241). Matières: inox, POM, joints NBR. Livré avec clé de test EW T AdBlue.</i>	1,15	met breekkoppeling / draaikoppeling SSB 16 SS R 1" AG 1" BSP male avec raccord tournant / cassant SSB 16 SS	ZVA AdBlue LV ... SSB 16 SS
	1,00	vaste aansluiting 'F' EG 173 A R 1" AG 1" BSP male raccord fixe 'F' EG 173 A	ZVA AdBlue LV ... F
Andere slangansluitingen: Afhankelijk van de vereisten van de brandstofpomp kunnen ook de EA 075 A draaikoppeling, de SSB 16 SS breekkoppeling of een vaste verbinding worden gebruikt om hogere debieten te bereiken. Deze slangansluitingen hebben geen volumestroomschakelaar. Voor het ijken heeft u een instelmogelijkheid nodig van 10 l / min bij de brandstofpomp. Volgens EN 13617-4 (ISO 22241). Materiaal: roestvrij staal, POM, NBR-dichtingen.			
Autres raccords: <i>En relation avec la définition du distributeur (exigences groupe de pompage), l'utilisation d'un raccord tournant EA 075 A ou cassant SSB 16 SS permet d'obtenir un débit plus important. Ces types de raccordement n'ont pas de limitation de débit. Il est nécessaire d'avoir un débit proche de 10 l / min au distributeur pour la calibration. Répond à l'EN 13617 (ISO 22241). Matières: inox, POM, joints NBR.</i>			



Bijkomende artikelcodes · Autres références · Additional Part Numbers

Verdere informatie aangaande de artikelcodes, zie Info 1.16 D. Voor gemakkelijke online-keuze zie zapfventilconfigurator.elaflex.de
Définitions d'articles voir information 1.16 D ou configurez vos articles en ligne sur nozzleconfigurator.elaflex.fr

Gelieve gewenste beugelvorm op te geven - verkrijgbare vormen zie keerzijde <i>Indiquez le type de garde – gardes disponibles au dos</i>	Nr. beugel N° garde
Kleur van de beschermkap opgeven - blauw of zwart <i>Indiquez la couleur de la 'chaussette' pistolet – bleue ou noire</i>	Blauw / Blauw EK 144 zwart / noir
Zonder vergrendelingspin EB 280. In sommige landen is de openhoudfunctie niet toegestaan of alleen in combinatie met een breekkoppeling. <i>Sans blocage de gâchette EB 280. Dans certains pays, la fonction de maintien de gâchette n'est pas autorisée.</i>	D

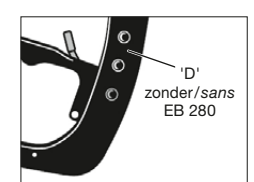

Veilige AdBlue ureumbetanking voor personen- en bestelwagens, zonder verwisselingsgevaar.
Distribution sécurisée d'AdBlue® pour véhicules légers et fourgons

Onderdelen ZVA Slimline AdBlue LV · Pièces détachées ZVA Slimline AdBlue LV

- 1) Het pistoolhuis wordt niet als onderdeel geleverd.
 2) Swivelhuis in roestvrij staal/POM, niet als onderdeel beschikbaar.

- 1) Le corps n'est pas disponible en tant que pièce détachée.
 2) Le corps du raccord tournant inox/POM n'est pas disponible en tant que pièce détachée.

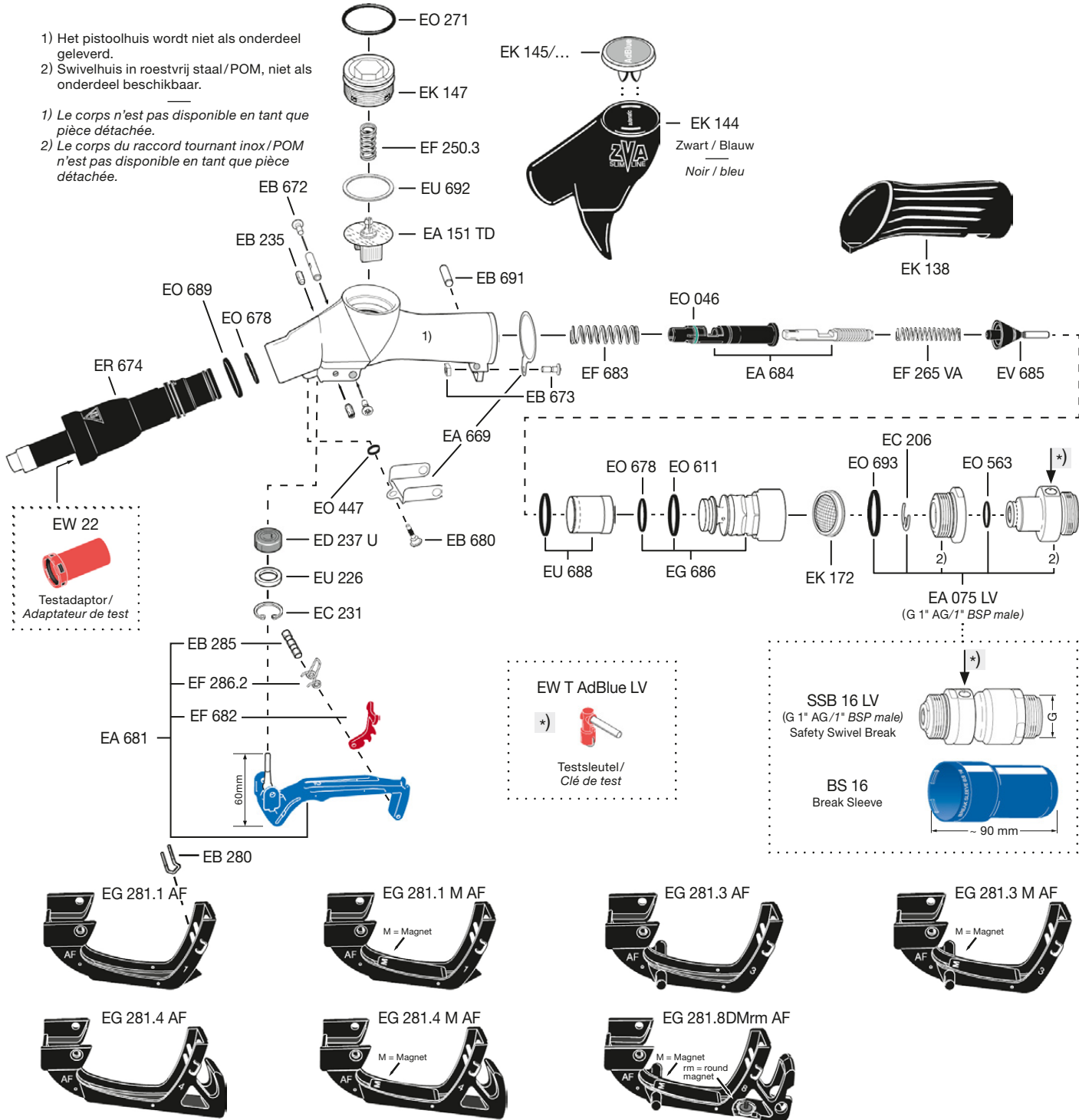

EK 145/... Productplaatjes AdBlue®
 badgeselector.elaflex.de/
EK 145/... Plaquette produit AdBlue®
 badgeselector.elaflex.de/

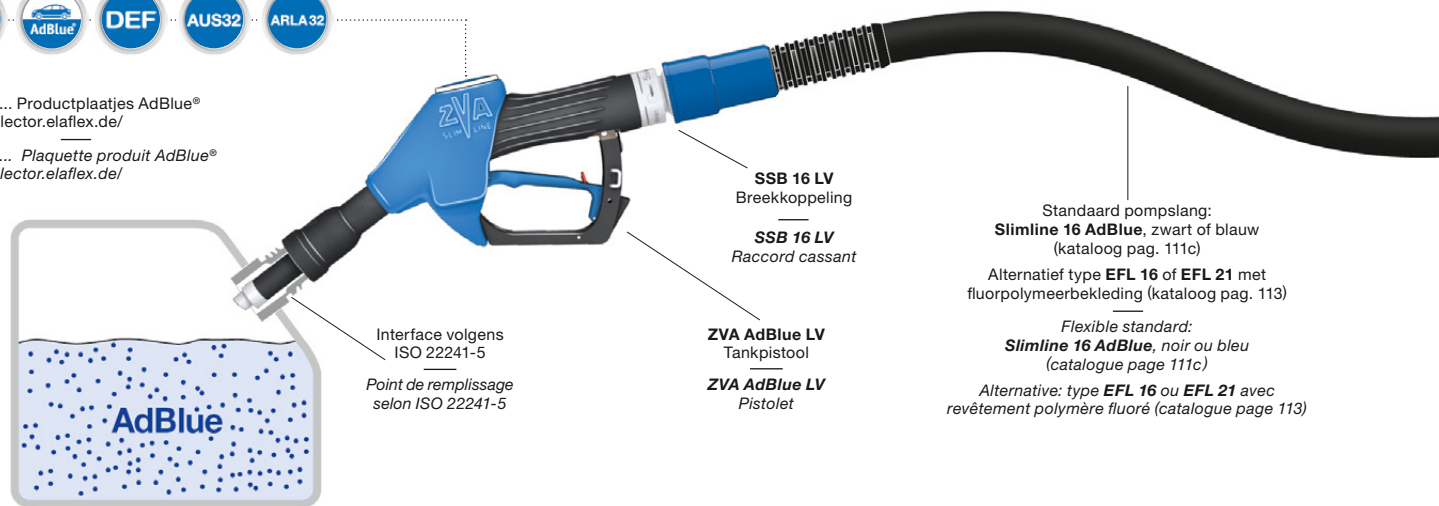

Standaard pompslang:
Slimline 16 AdBlue, zwart of blauw
 (catalogoog pag. 111c)
 Alternatief type **EFL 16** of **EFL 21** met
 fluorpolymeerbekleding (catalogoog pag. 113)
 Flexible standard:
Slimline 16 AdBlue, noir ou bleu
 (catalogoog page 111c)
 Alternative: type **EFL 16** ou **EFL 21** avec
 revêtement polymère fluoré (catalogoog page 113)